

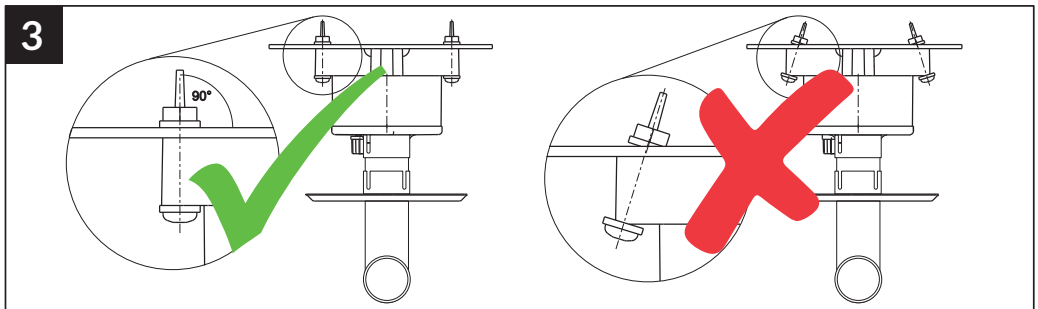

Art. 4300

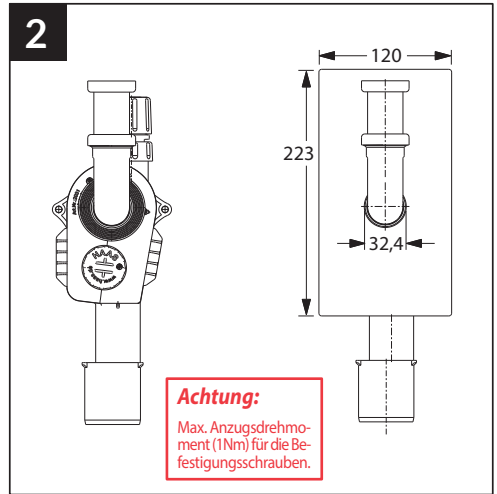
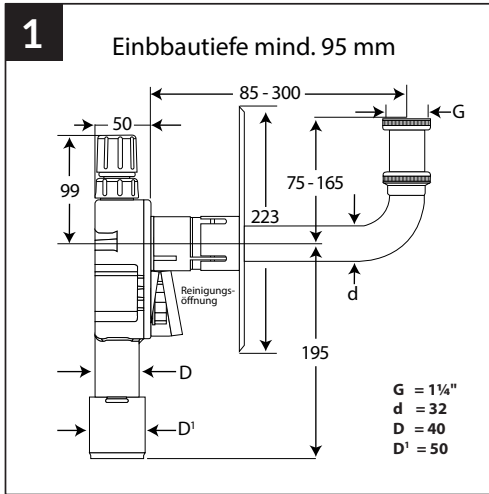

Der Siphon muss auf ebenen und planparallelen Untergrund, unbedingt spannungs- und vibrationsfrei entkoppelt, möglichst lotrecht eingebaut werden. Wir empfehlen bei der Montage zusätzlich die Verwendung der Montageplatte (#6275) zur Befestigung auf einer Montageschiene (# 3859). Verwenden Sie geeignete Flachkopfschrauben und Beilagscheiben wie in unserem Montageset (# 2151) angeboten. Keinesfalls Senkkopfschrauben oder zu starke Schrauben verwenden. **Max. Anzugsdrehmoment 1Nm für die seitlichen Befestigungsschrauben. Der max. zulässige Betriebsdruck des Siphons beträgt 0,1 bar (1m Wassersäule) nach DIN 19541: Die maximal zulässige Wassertemperatur beträgt 90 °C für eine Beaufschlagungszeit von 5 Minuten.“**

ACHTUNG: BITTE ÜBERPRÜFEN SIE DEN SIPHON AUF DICHTHEIT!

Die Einhaltung unserer Einbauanleitung ist Voraussetzung zur Geltendmachung von Gewährleistungsansprüchen auf der Grundlage unserer Verkaufs- und Lieferbedingungen. Aktuelle Version (Verkaufs- und Lieferbedingungen, Montageanleitungen) unter: www.haas.de

(GB) The siphon must be installed on a level and plane-parallel surface, decoupled without stress and vibration, and installed as vertically as possible. When mounting, we also recommend the use of the mounting plate (#6275) for fixing on a mounting rail (# 3859). Make sure that the cleaning opening is properly closed and the seal is correctly seated. Use suitable pan head screws and washers as provided in our mounting kit (# 2151). Never use countersunk screws or screws that are too strong. **Max. Tightening torque 1Nm for the side mounting screws. The maximum permissible operating pressure of the siphon is 0.1 bar (1 m water column) according to DIN 19541: The maximum allowable water temperature is 90 °C for an exposure time of 5 minutes. Attention: Please check the siphon for leaks!** Compliance with our installation instructions is a prerequisite for asserting warranty claims based on our terms of sale and delivery. Current version (conditions of sale and delivery, installation instructions) at: www.haas.de

(FR) Le siphon doit être installé sur une surface plane et parallèle, découplé sans contrainte ni vibration, et installé aussi verticalement que possible. Lors de l'installation, nous recommandons également d'utiliser la plaque de montage (#6275) pour la fixation sur un rail de montage (# 3859). Utilisez des vis à tête cylindrique et des rondelles appropriées comme celles proposées dans notre kit de montage (# 2151). N'utilisez jamais de vis à tête fraisée ou de vis trop fortes. **Max. Couple de serrage 1Nm pour les vis de fixation latérales. Max. Couple de serrage 1Nm pour les vis de fixation latérales. La pression de service maximale admissible du siphon est de 0,1 bar (1 m de colonne d'eau) selon la norme DIN 19541: La température maximale admissible de l'eau est de 90 °C pour une durée d'exposition de 5 minutes. Attention: Veuillez vérifier l'étanchéité du siphon!** Le respect de nos instructions d'installation est une condition préalable pour faire valoir les droits à la garantie basés sur nos conditions de vente et de livraison. Version actuelle (conditions de vente et de livraison, instructions d'installation) à l'adresse: www.haas.de

(NL) De sifon moet op een vlak en vlak parallel oppervlak worden geïnstalleerd, ontkoppeld worden zonder spanning en trillingen, en zo verticaal mogelijk worden geïnstalleerd. Bij de montage adviseren wij ook de montageplaat (# 6275) te gebruiken voor de bevestiging op een montage rail (# 3859). Gebruik geschikte pannen-schroeven en sluitringen zoals aangeboden in onze montage set (# 2151). Gebruik nooit schroeven met verzonken kop of schroeven die te sterk zijn. **Max. Aandraaimoment 1Nm voor de zijmontageschroeven. De maximaal toegestane bedrijfsdruk van de sifon is 0,1 bar (1 m waterkolom) volgens DIN 19541: De maximaal toelaatbare watertemperatuur is 90 °C voor een belichtingstijd van 5 minuten. Let op: controleer de sifon op lekkage!** Het naleven van onze installatie-instructies is een voorwaarde voor het indienen van garantieclaims op basis van onze verkoop- en leveringsvoorwaarden. Huidige versie (verkoop- en leveringsvoorwaarden, installatie-instructies) op: www.haas.de

(IT) Il sifone deve essere installato su una superficie piana e piano-parallela, disaccoppiato senza sollecitazioni e vibrazioni, e installato il più verticalmente possibile. Durante l'installazione si consiglia di utilizzare anche la piastra di montaggio (# 6275) per il fissaggio su una guida di montaggio (# 3859). Utilizzare viti a testa cilindrica e rondelle adeguate, come indicato nel nostro set di montaggio (n. 2151). Non utilizzare mai viti a testa svasata o viti troppo resistenti. **Max. Coppia di serraggio 1Nm per le viti di montaggio laterali. Max. Coppia di serraggio 1Nm per le viti di montaggio laterali. Max. Coppia di serraggio 1Nm per le viti di montaggio laterali. La pressione di esercizio massima consentita del sifone è di 0,1 bar (1 m di colonna d'acqua) secondo la norma DIN 19541: La temperatura massima consentita dell'acqua è di 90 °C per un tempo di esposizione di 5 minuti. Attenzione: controllare che il sifone non presenti perdite!** Il rispetto delle nostre istruzioni di montaggio è il presupposto per far valere i diritti di garanzia sulla base delle nostre condizioni di vendita e di consegna. Versione attuale (condizioni di vendita e di consegna, istruzioni per l'installazione) su: www.haas.de

(CZ) Sifon musí být na vodorovné a rovinně rovnoběžné zemi co nejvýše svislý, bez napětí a vibrací. Doporučujeme také použít montážní desku (# 6275) pro montáž na montážní lištu (# 3859). Použijte vhodné šrouby a podložky s válcovou hlavou, které jsou nabízeny v naší montážní sadě (# 2151). Nikdy nepoužívejte zapuštěné šrouby nebo příliš silné šrouby. Maximální uťahovací moment 1Nm pro boční upevňovací šrouby. **Maximální uťahovací moment 1Nm pro boční upevňovací šrouby. Max. přípustný provozní tlak sifonu je 0,1 baru (1 m vodní sloupec) podle DIN 19541: Maximální přípustná teplota vody je 90 °C po dobu expozice 5 minut. Pozor: Zkontrolujte, zda sifon není netěsný!** Dodržování našich pokynů k instalaci je předpokladem pro uplatnění záručních nároků na základě našich prodejních a dodacích podmínek. Aktuální verze (prodejní a dodací podmínky, montážní návod) na: www.haas.de

(SK) Sifón musí byť namontovaný čo možno najviac vertikálne na rovnom a rovinnom rovnobežnom povrchu bez napätia a vibrácií. Na montáž na montážnu lištu (# 3859) sa tiež odporúča použiť montážnu dosku (# 6275). Použite vhodné skrutky s podložkou a podložky, ako sa ponúka v našej súprave (# 2151). Nikdy nepoužívajte zapustené skrutky alebo príliš silné skrutky. Uťahovací moment 1 Nm pre bočné upevňovacie skrutky. **Uťahovací moment max. 1 Nm pre bočné upevňovacie skrutky. Max. prípustný prevádzkový tlak sifonu je 0,1 baru (1 m vodný stĺpec) podľa DIN 19541: Maximálna povolená teplota vody je 90 °C po dobu expozície 5 minút. Pozor: Skontrolujte, či sifón netesní!** Dodržiavanie našich pokynů k instalácii je predpokladom pre uplatnenie záručných nároků na základě našich predajných a dodacích podmienok. Aktuálna verzia (podmienky predaja a dodania, montážne pokyny) na adrese: www.haas.de

(PL) Syfon musi być zamontowany na równej i równoległej powierzchni, odsprężony bez naprężenia i wibracji oraz zamontowany jak najbardziej pionowo. Podczas instalacji zalecamy również użycie płyty montażowej (#6275) do mocowania na szynie montażowej (# 3859). Użyj odpowiednich śrub z łbem stożkowym i podkładek oferowanych w naszym zestawie montażowym (# 2151). Nigdy nie używaj zbyt mocnych wkrętów z łbem stożkowym lub śrub z łbem stożkowym. **Max. Moment dokręcania 1Nm dla bocznych śrub montażowych. Maksymalne dopuszczalne ciśnienie w obcoze syfonu wynosi 0,1 bara (1m słupa wody) zgodnie z normą DIN 19541: Maksymalna dopuszczalna temperatura wody wynosi 90 °C przy czasie ekspozycji 5 minut. Uwaga: Należy sprawdzić syfon pod kątem szczelności!** Przestrzeganie naszych instrukcji montażu jest warunkiem koniecznym do dochodzenia roszczeń gwarancyjnych na podstawie naszych warunków sprzedaży i dostawy. Aktualna wersja (warunki sprzedaży i dostawy, instrukcja montażu) pod adresem: www.haas.de.

(HU) A szifont lehetőleg függőlegesen kell felszerelni egy sík és síkkal párhuzamos felületre, lekapcsolva feszültségtől és rezgéstől. Azt is javasoljuk, hogy a szerelőlemezt (# 6275) használja a szerelőősrné történő felszereléshez (# 3859). Használjon megfelelő csavarokat és alátéteteket, amint azt a szerelőkészletünkben ajánljuk (# 2151). Soha ne használjon szilvesztett csavarokat vagy túl erős csavarokat. **Max. Meghúzási nyomaték 1Nm az oldalsó rögzítőcsavarokhoz. Max. Meghúzási nyomaték 1Nm az oldalsó rögzítőcsavarokhoz. Max. Meghúzási nyomaték 1Nm az oldalsó rögzítőcsavarokhoz. A max. A szifon megengedett üzemi nyomása 0,1 bar (1 m vízoszlop) a DIN 19541 szerint: A víz megengedett legnagyobb hőmérséklete 90 °C 5 perc expozíció időtartama. Figyelem: Ellenőrizze a szifon tömítettségét!** A telepítési utasítások betartása előfeltétele annak, hogy az értékesítési és szállítási feltételeink alapján szavatossági igényeket érvényesítsünk. Aktuális változat (értékesítési és szállítási feltételek, összeszerelési útmutató) a következő weboldalon: www.haas.de

(ES) El sifón debe instalarse en una superficie plana y paralela, desacoplado sin tensión ni vibración, e instalado lo más verticalmente posible. Al instalarlo, también recomendamos usar la placa de montaje (#6275) para fijarlo en un riel de montaje (# 3859). Use los tornillos y arandelas de cabeza redonda adecuados, como los que se ofrecen en nuestro juego de montaje (# 2151). Nunca use tornillos avellanados o tornillos demasiado fuertes. **Max. Par de apriete 1Nm para los tornillos de montaje laterales. La máxima presión de funcionamiento permitida del sifón es de 0,1 bar (1m de columna de agua) de acuerdo con la norma DIN 19541: La temperatura máxima permitida del agua es de 90 °C para un tiempo de exposición de 5 minutos. Atención: Por favor, compruebe que el sifón no tenga fugas.** El cumplimiento de nuestras instrucciones de instalación es un prerrequisito para hacer valer las reclamaciones de garantía basadas en nuestras condiciones de venta y entrega. Versión actual (condiciones de venta y entrega, instrucciones de instalación) en: www.haas.de